

令和5年度 第51回八代市総合選手権大会

主催 八代市バドミントン協会

日時 令和6年1月20日(土)

会場 東陽スポーツセンター

競技役員

顧問 山下 修二

総務 日野本 充

審判長 野々口謙吾

会場責任者 西本 誉昭

本部係員 進行・シャトル 澤 亜紀子 鈴嶋 美子 松田 要

記録 西本 誉昭 陳内 英樹

会計 桑本智可子

補助員 八代一中 八代二中

諸連絡

- (1) 補助員集合は、7時半です。本部設営、ネット・ベンチの設営をお願いします。
- (2) 開館は8時を予定しています。8時20分から代表者会議をおこないます。
- (3) 最初の審判をタイムテーブルに記載しています。協力をお願いします。
- (4) 審判は3名で行います。不足する場合は速やかに本部に申し出て下さい。
- (5) 敗者が主審、勝者が線審を行ってください。敗者チームからあと一人線審を出してください。
- (6) 準々決勝敗退から、敗者審判とします。各チームで素早く対応してください。
- (7) コートはあくまでも予定です。流し込みになりますので、コートが変更されます。放送に注意して下さい。

令和5年度 第51回 八代市総合選手権大会 タイムテーブル

東陽スポーツセンター										
時間/コート	1	2	3	4	5	6	7	8	9	10
8:45	アリーナにおいて開会式									
最初の審判	八代一中	八代二中	八代三中	八代四中	八代五中	八代八中	鏡中	八代J	7th	千丁J
9:00	GD1	GD2	GD3	GD4	GD5	GD6	GD7	GD8	GD9	GD10
9:15	GD11	GD12	GD13	GD14	GD15	GD16	GD17	GD18	GD19	GD20
9:30	BD1	BD2	BD3	BD4	BD5	BD6	GD21	GD22	GD23	GD24
9:45	GD25	GD26	GD27	GD28	GD29	GD30	GD31	GD32	GD33	GD34
10:00	GD35	GD36	BD7	BD8	BD9	BD10	BD11	BD12	BD13	BD14
10:15	GD37	GD38	GD39	GD40	GD41	GD42	GD43	GD44		
10:30	BD15	BD16	BD17	BD18		GD45	GD46	GD47	GD48	
10:50		BD19		BD20			GD49		GD50	
11:10		BD21		BD22			GD51		GD52	
最初の審判	八代一中	八代二中	八代三中	八代四中	八代五中	八代八中	坂本中	竜北中	泉中	八代J
11:30	GS1	GS2	GS3	GS4	GS5	GS6	GS7	GS8	GS9	GS10
11:45	GS11	GS12	GS13	GS14	GS15	GS16	GS17	GS18	GS19	GS20
12:00	GS21	GS22	GS23	GS24	GS25	GS26	GS27	GS28	GS29	GS30
12:15	GS31	GS32	GS33	GS34	GS35	GS36	GS37	GS38	GS39	GS40
12:30	GS41	GS42	GS43	GS44	GS45	GS46	GS47	GS48	GS49	GS50
12:45	GS51	GS52	GS53	BS1	BS2	BS3	BS4	BS5	BS6	BS7
13:00	BS8	BS9	BS10	BS11	BS12	BS13	BS14	BS15	BS16	BS17
13:15	BS18	BS19	BS20	BS21	BS22	BS23	BS24	BS25	BS26	BS27
13:30	BS28	BS29	BS30	GS54	GS55	GS56	GS57	GS58	GS59	GS60
13:45	GS61	GS62	GS63	GS64	GS65	GS66	GS67	GS68	GS69	GS70
14:00	GS71	GS72	GS73	GS74	GS75	GS76	GS77	GS78	GS79	GS80
14:15	GS81	GS82	GS83	GS84	GS85	BS31	BS32	BS33	BS34	BS35
14:30	BS36	BS37	BS38	BS39	BS40	BS41	BS42	BS43	BS44	BS45
14:45	BS46	GS86	GS87	GS88	GS89	GS90	GS91	GS92	GS93	GS94
15:00	GS95	GS96	GS97	GS98	GS99	GS100	GS101	BS47	BS48	BS49
15:15	BS50	BS51	BS52	BS53	BS54	GS102	GS103	GS104	GS105	GS106
15:30	GS107	GS108	GS109	BS55	BS56	BS57	BS58	GS110	GS111	GS112
15:50	GS113	BS59		BS60			GS114		GS115	
16:10		BS61		BS62			GS116		GS117	
	コートにて表彰									

男子シングルス

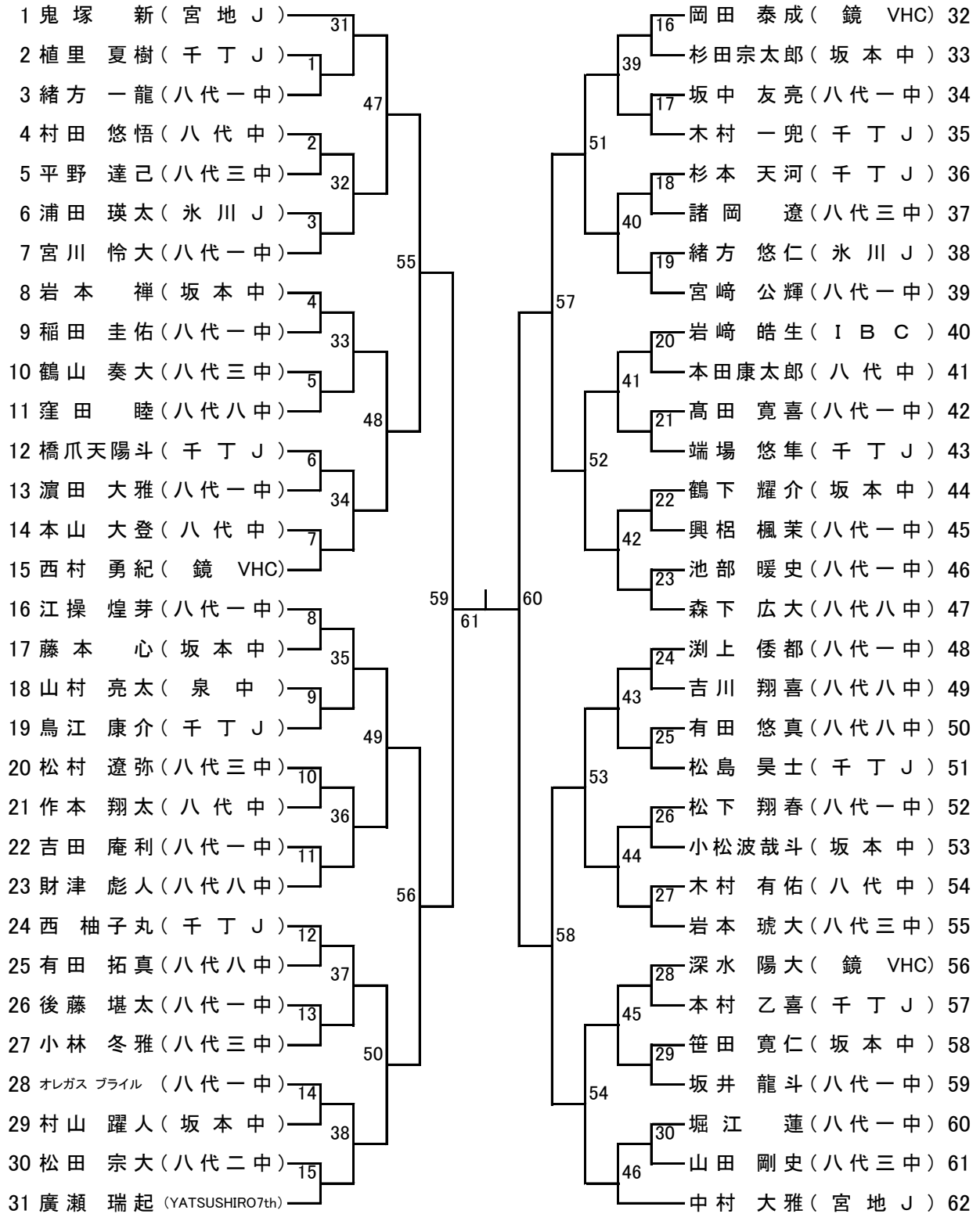

●結果表

男子ダブルス

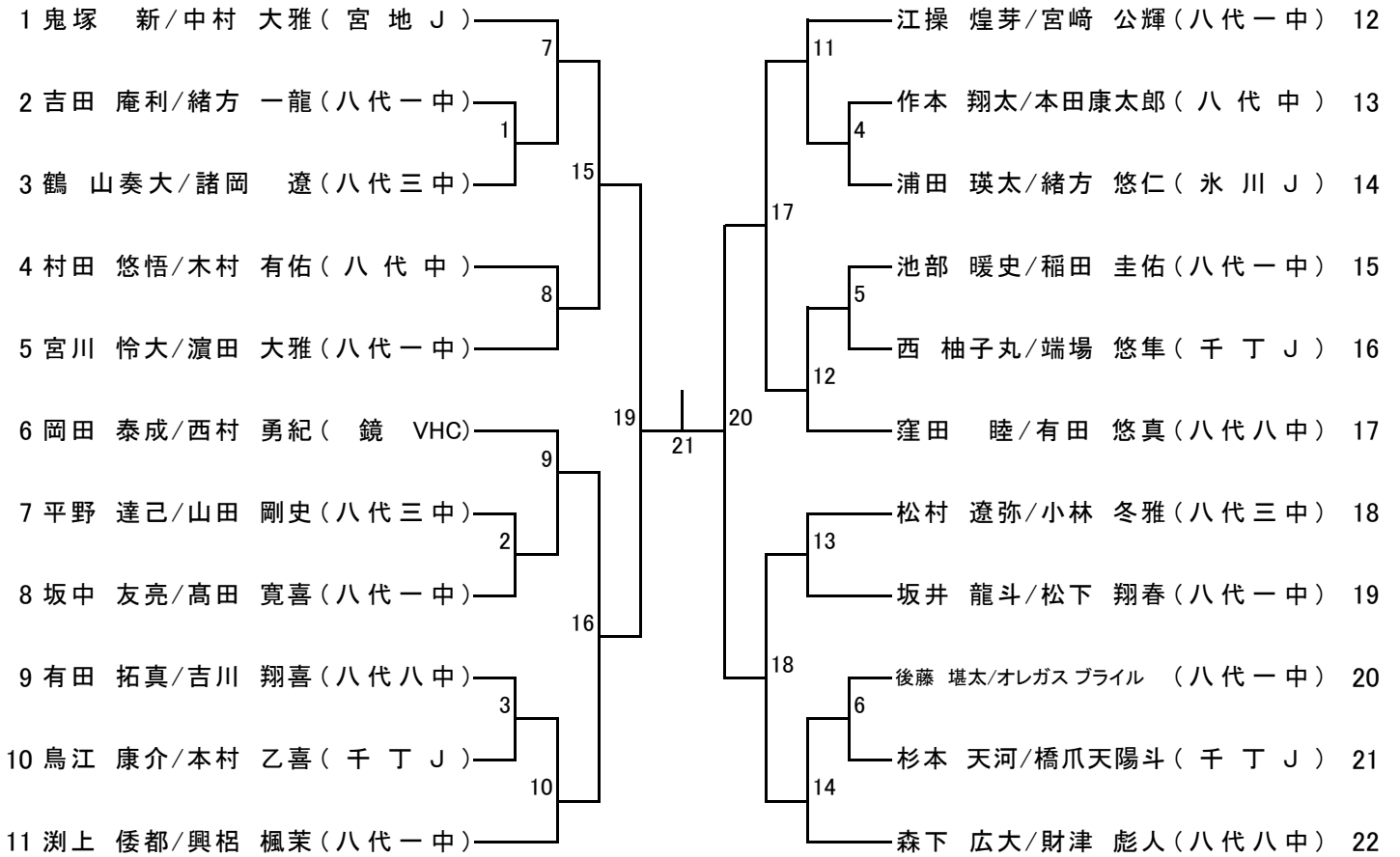

3位決定

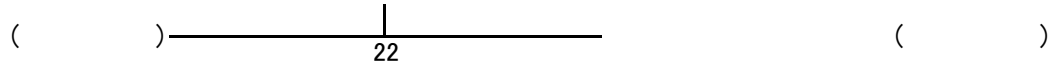

女子シングルス

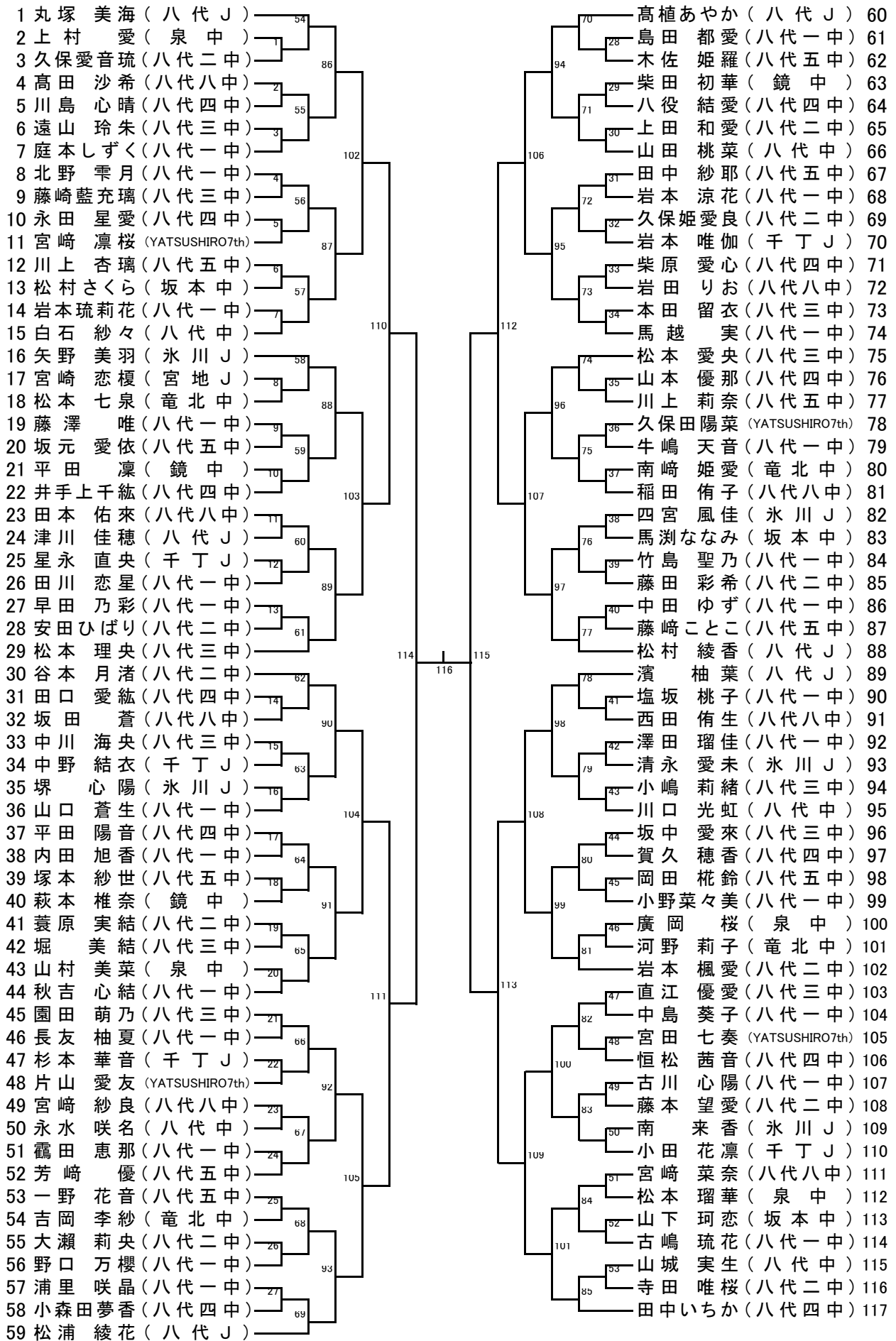

3位決定

女子ダブルス

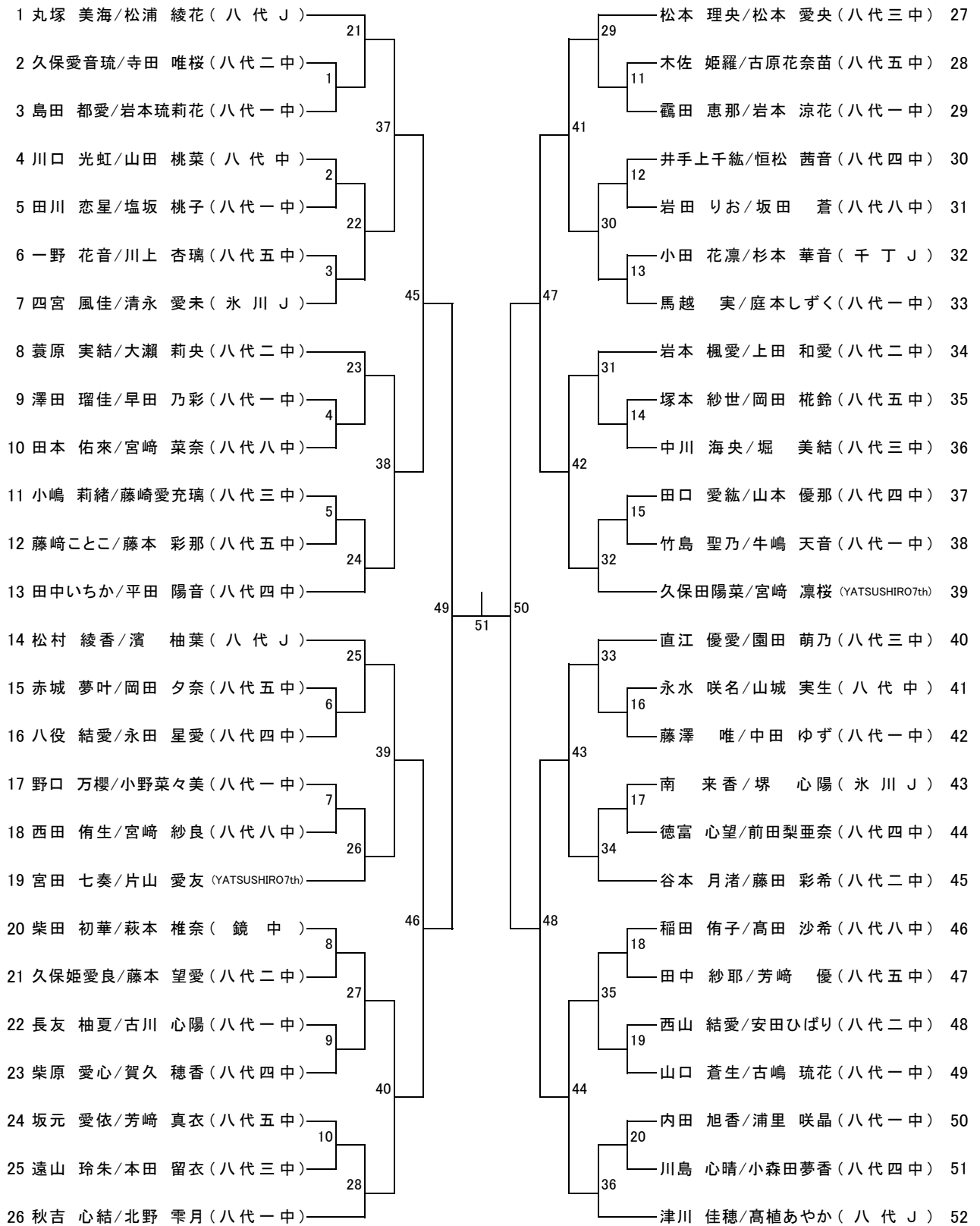

3位決定