

令和3年度 第15回八代地区新人スポーツ大会 バドミントン競技 タイムテーブル

10月16日(土) 団体戦・個人戦タイムテーブル ※団体戦前の公式練習はありません。

コートはあくまでも予定です。積極的にコート変更をしていきますので放送に注意してください。進行状況により試合開始時間がずれこむ場合があります。団体戦は平行試合になる場合もあります。

東陽スポーツセンター											
時間/コート	1	2	3	4	5	6	7	8	9	10	
8:50	開会式 (放送……選手は観客席で真剣に聞く)										
初戦の審判	7th	八代J宮地J	八代三中	八代一中B	選手待機場所	八代中	八代八中	東陽中泉忠	八代一中A	選手待機場所	
9:00	GT 1		GT 2								
9:40	GT 3	GT 4	GT 5	GT 6		GT 7	GT 8	GT 9	GT 10		
10:20	BT 1	BT 2	BT 3	BT 4		GT 11	GT 12	GT 13	GT 14		
11:00	BT 5		BT 6			GT 15		GT 16			
11:40	BT 7		BT 8			GT 17		GT 18			
初戦の審判	八代三中	八代J	鏡中	八代一中		八代二中	八代四中	八代五中	東陽中		
12:20	GS 1	GS 2	GS 3	GS 4		GS 5	GS 6	GD 1	BS 1		
12:35	BS 2	BS 3	BS 4	BS 5		BS 6	GS 7	GS 8	GS 9		
12:50	GS 10	GS 11	GS 12	GS 13		GS 14	GS 15	GS 16	GS 17		
13:05	GS 18	GS 19	GS 20	GS 21		GS 22	GS 23	GS 24	GS 25		
13:20	GS 26	GS 27	GS 28	GS 29		GS 30	GS 31	GS 32	GS 33		
13:35	GS 34	GS 35	GS 36	GS 37		GS 38	GD 2	GD 3	GD 4		
13:50	GD 5	GD 6	GD 7	GD 8		GD 9	GD 10	GD 11	GD 12		
14:05	GD 13	GD 14	GD 15	GD 16		GD 17	BS 7	BS 8	BS 9		
14:20	BS 10	BS 11	BS 12	BS 13		BS 22	BS 15	BS 16	BS 17		
14:35	BS 18	BS 19	BS 20	BS 21		BS 22	GS 39	GS 40	GS 41		
14:50	GS 42	GS 43	GS 44	GS 45		GS 46	GS 47	GS 48	GS 49		
15:05	GS 50	GS 51	GS 52	GS 53	GS 54	GD 18	GD 19	GD 20			
15:20	GD 21	GD 22	GD 23	GD 24	GD 25	BS 23	BS 24	BS 25			
15:35	BS 26	BS 27	BS 28	BS 29	BS 30	GS 55	GS 56	GS 57			
15:50	GS 58	GS 59	GS 60	GS 61	GS 62	BD 1	BD 2	BD 3			
16:05	GD 26	GD 27	GD 28	GD 29	BS 31	BS 32	BS 33	BS 34			
16:20	GS 63	GS 64	GS 65	GS 66	BD 4	BD 5	GD 30	GD 31			
16:35	BS 35	BS 36	GS 67	GS 68							
16:50	BD 6 決	BD 7 三	GD 32 決	GD 33 三							
17:05	BS 37 決	BS 38 三	GS 69 決	GS 70 三							
17:20	※競技が終了した種目毎に、すぐ表彰										
	解散 ※消毒・片付け										

男子シングルス

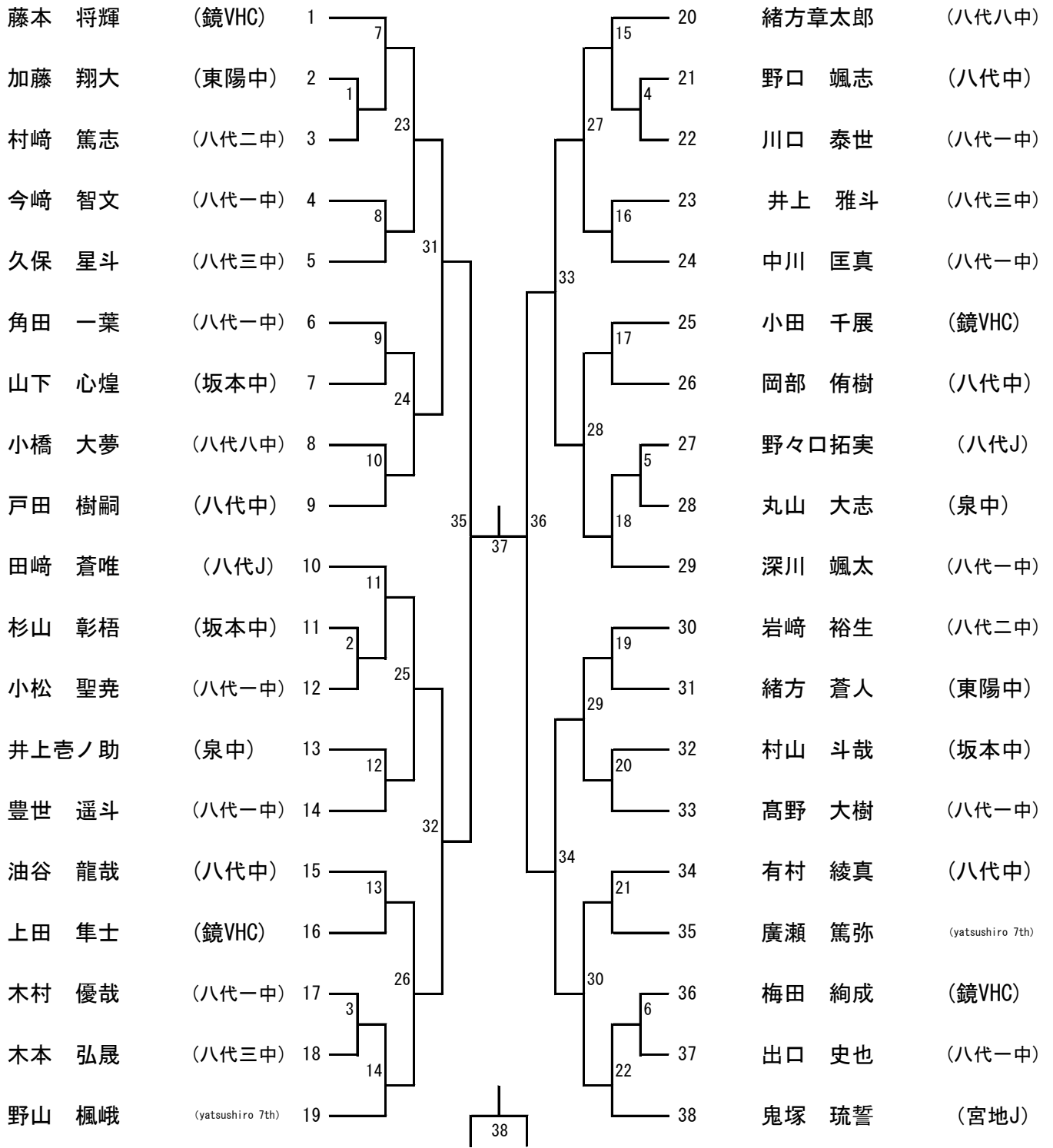

男子ダブルス

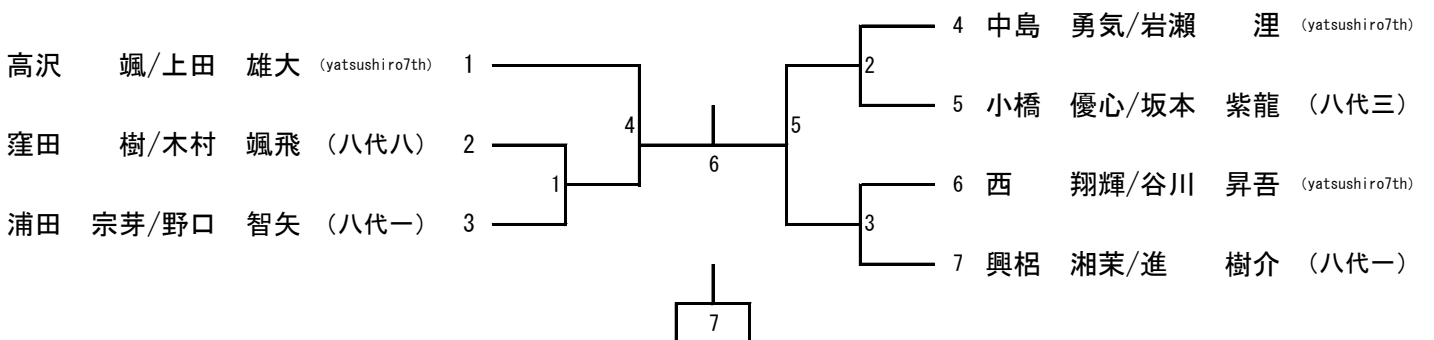

女子シングルス

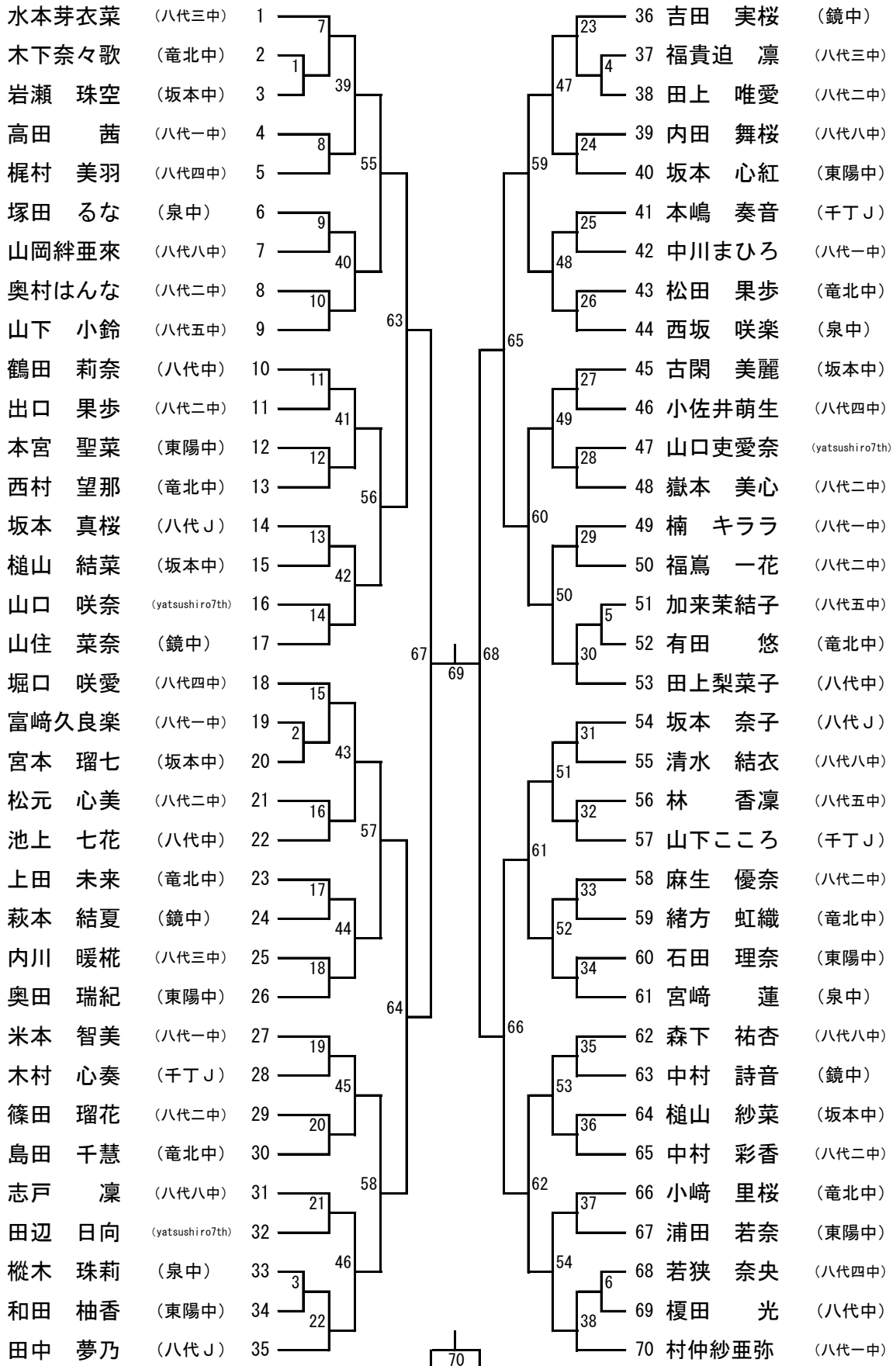

女子ダブルス

